

# TABLEWARE FESTIVAL

My Style セレクション  
～創り手からの提案～

## 出展案内

2020. 2. 2(日)－2020. 2. 10(月)  
at TOKYO DOME

# ごあいさつ

「食文化」と「テーブルウェア文化」の向上をテーマに生活提案型文化催事として開催された『テーブルウェア・フェスティバル2019～暮らしを彩る器展～』（2019年2月3日～2月11日開催）においては、27回目を迎え、275,061人にも及ぶ来場者にお楽しみいただき、大盛況のうちに無事終了いたしました。

「My Style セレクションコーナー」におきましても、多くのクリエイターに参加をいただき、来場者から注目を集めるコーナーとなっております。

次回開催となります『テーブルウェア・フェスティバル2020～暮らしを彩る器展～』のイベント趣旨をご理解いただき、ご協力を賜りますよう、宜しくお願い申し上げます。

皆様のご応募お待ちしております。

## 【開催概要】

- 名称 : テーブルウェア・フェスティバル2020～暮らしを彩る器展～
- 主催 : テーブルウェア・フェスティバル実行委員会  
(読売新聞社、株式会社東京ドーム)
- 企画運営 : 株式会社東京ドーム、株式会社ジェイアール東日本企画、株式会社NHKアート
- 開催期間 : 2020年2月2日(日)～2月10日(月) 9日間  
10:00～19:00  
※入場は閉場の1時間前迄・初日のみ11:00～、最終日は閉場18:00
- 会場 : 東京ドーム (東京都文京区後楽1-3-61)

以上予定

## コーナーコンセプト

テーブルセッティングやテーブルディスプレイを通じて、商品のPRや新しい使い方の提案などを来場者に情報発信していただくコーナーです。

・来場者と非常に近い距離でコミュニケーションがとれます。また、お客様に直接作品を手にとっていただくことで、質感や機能性をより深く体感していただけるので様々な意見を聞ける場所としても役立ちます。作品や貴社の首都圏大規模プロモーションとして有効的にご活用いただけると幸いです。

・作品を通して来場者にテーブルセッティングや食卓の提案をしながら、予約販売を行っていただけます。

※購入された商品を来場者にその場でお渡しすることや現金販売は禁止。(クレジットカード・電子決済等での予約販売は可能)



# 出展について

## ■出展料 120,000円(税別)

※出展料金に含まれるもの

小間サイズ:間口約2.4m×奥行き約1.0m×高さ約2.7m

【出展スペース・展示台・照明1本(150wを想定しています)・社名パネル】

## ■申込資格

・展示された作品を予約販売ができること。

・開催準備日(2月1日)及び本イベント開催期間中(2月2日～2月10日)に常駐できること。

**※会期中は商品PRや予約販売を行うスタッフが必ずブース前にいて頂くことが基本となります。**

## ■出展特典

・出展者様に対しては、招待券・オープニングセレモニー券を提供

・企画告知

・取扱商品のWeb掲載

※詳細は追ってご連絡いたします。

## ■申込方法

**以下の申込資料を同封の上、郵送にてお申込ください。(FAX・メールでは受付いたしません。)**

① 出展申込書

② 販売商品情報

③ 会社概要・活動履歴 (①の貴社HPにURL記載でも可)

④ 展示商品の資料・カタログ

**⑤ 商品画像データ※必ず1MB以上でのご提出をお願いいたします**

⑥ ディスプレイイメージ記入紙

※④・⑤は選定に必須の資料となります。規定のフォーマットはございませんので別途作成して必ずご送付ください。

※⑥は今回の展示方法や展示イメージを展示台(A/B/なし)から選択の上、ディスプレイイメージ記入紙にご記入ください。※現段階でのイメージ構いません。

## ■申込資料送付先

〒112-8575 東京都文京区後楽1-3-61

テーブルウェア・フェスティバル実行委員会事務局 (株)東京ドーム内

My Style セレクションコーナー 担当:森山

TEL: 03-3817-6239 FAX: 03-3817-6238

# 基本ブース仕様

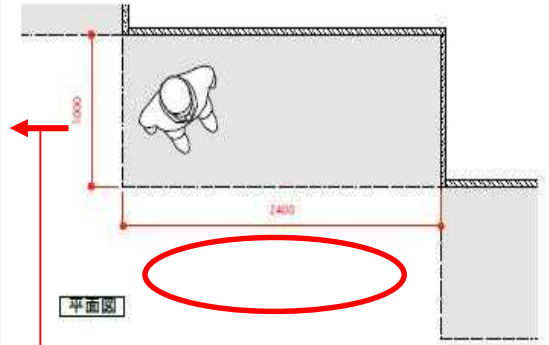
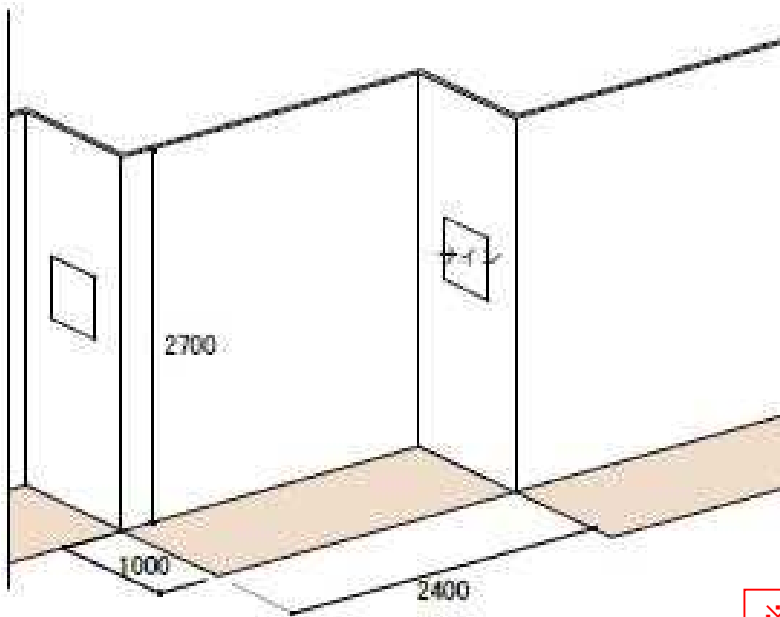

※こちらの方向に導線ができないように陳列に注意。○の位置でお客様が並ぶイメージ。

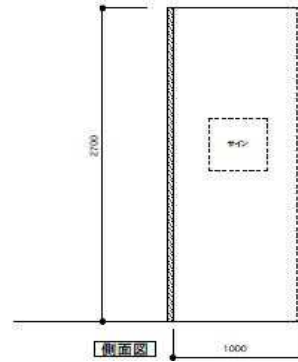
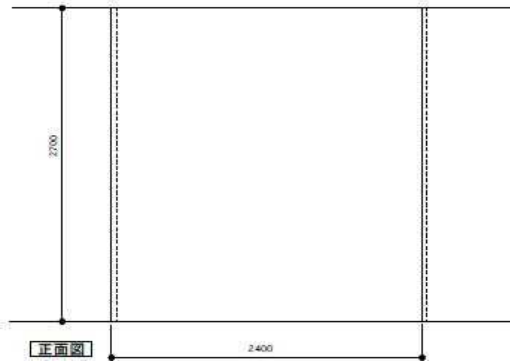

## ※展示台使用の場合

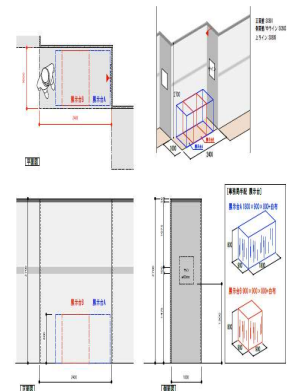
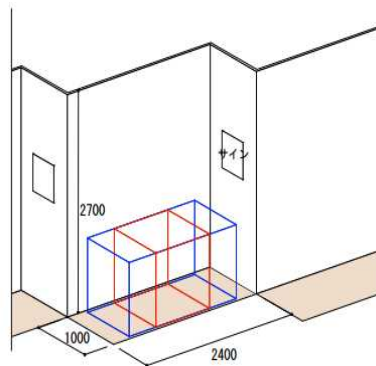
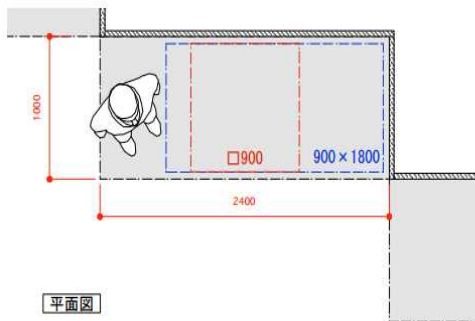

※仕様は変更になる場合がございます。

展示台はA/Bのどちらか1台、または「必要なし」をお選びいただけます。

# スケジュール

2019年8月30日(金)

出展申込締切



2019年10月中旬

審査結果通知



2019年11月

※メールにて出展ガイドを送付いたします。

各種申請書提出



2019年12月上旬～中旬

※会期中に使用するIDや車両証等を送付致します。

出展者ツール発送



2020年2月1日(土)

搬入/展示作業



2020年2月2日(日)～10日(月)

一般公開



2020年2月10日(月)

※来場者が退館後、撤去作業になります

最終日

## 出展承諾後の流れ①

### ■ 出展承諾後の手続き

- ・事務局は出展承諾者に対し、受理した申込書に基づき「出展承諾書」を送付し、その到達をもって出展契約締結といたします。また、同時に「出展料金請求書」を送付いたしますので、請求書に記載の期限までに出展料をお振り込みください。

### ■ 小間割当

- ・小間割当は事務局が決定し、その場所を小割図面に表示します。小間割当は、出展者の内容等を勘案し、原則として出展物のジャンル毎に行います。出展契約者(出展者)は、小間割当に対する変更の申し出と割り当てた小間の全部、または、一部を第三者に譲渡、貸与もしくは出展者相互間で交換することはできません。
- ・共同出展は原則としてできません。やむえない場合は事務局にお申し出ください。

### ■ 搬入・搬出

- ・搬入・展示、撤去・搬出は全て出展者により行っていただきます。後日お送りする「出展ガイド」よりご連絡いたします。

### ■ 出展申込の取り消し及び、出展契約の解除

- ・「出展承諾書」の到着後(出展契約締結後)、出展者の都合などにより出展契約を解除する場合は下記のキャンセル料が発生いたします。
- ・2019年11月29日(金)までに出展料金の入金を確認できない場合は出展契約を解除する場合がありますが、その場合もキャンセル料が発生いたします。

| キャンセル期日               | キャンセル料   |
|-----------------------|----------|
| 出展契約締結後から2019年11月末日まで | 出展料の50%  |
| 2019年12月1日以降          | 出展料の100% |

## 出展承諾後の流れ②

### ■ 会場管理

- ・主催者は、会場全般の管理保全にあたります。出展物盗難、紛失、火災、天災及び小間内における人的災害の発生に対しては、出展者が責任を負う事とし、事務局は損害賠償等の責任は一切負いません。
- ・開催期間中、ブースにご案内として最低1名は必ず常駐してください。

### ■ 会期・開催期間の変更及び中止

- ・主催者は天災やその他の不可抗力によって「テーブルウェア・フェスティバル2020～暮らしを彩る器展～」の開催を中止する場合があります。事務局が開催前に中止を決定した場合に限り、出展料をお返しいたします。但し、中止によって生じた損害等の補償はいたしません。

### ■ その他

- ・出展者が設営～撤去に至るまで会場に入場できる入館証(IDカード)を4枚配布いたします。

下記、誓約事項を必ずお読みください。

#### 【誓約事項】

- ①取扱商品、サービス、販売方法は、第三者の商標権、特許権、意匠権、著作権及び肖像権(パブリシティ権)を侵害しておらず、法令の定めを遵守するとともに、これに伴う顧客対応を含め一切の責任を負います。
- ②食品を取扱う場合、食品衛生法及びそれに関連するその他の法令に定められた基準を遵守し、関係官庁の指示に従うことはもとより、食中毒、伝染病の発生防止に最大の注意を払います。食中毒・その他の事故が発生した場合、テーブルウェア・フェスティバル実行委員会事務局/株式会社東京ドーム(以下「事務局」といいます)に速やかに報告し協議のうえ、自らの責任と費用で対応します。
- ③来場者、他出店者および事務局に迷惑をかける行為(押し付け販売、強引な客引き、名誉および信用を毀損する行為等含む)は一切行いません。
- ④暴力団等反社会的勢力並びにそれらの構成員および関係者でないこと、また、これらと関係する取引を行っておらず、今後も行わないことを保証します。
- ⑤「出店ガイド」の諸注意事項を遵守し、事務局の指示に従います。
- ⑥本誓約書に違反する行為が認められた場合、事務局の裁定に速やかに従います。
- ⑦個人情報取得する場合、個人情報保護法および関連法令を遵守し、利用目的をあらかじめ公表・通知し、適法かつ適切な取得・管理等をいたします。

なお、事務局による審査の結果、出展を承諾されなくても、なんら異議は申しません。出展が承諾された場合、「出展承諾書」の当方への到達をもって出展契約の締結となること及び事務局の規定に従って期日までに出品料を振り込むことに同意いたします。

2019年6月



# テーブルウェア・フェスティバル2019の様子

## 特集企画

特集企画Ⅰ：「German Tableware～Traditional & Modern～」と題し、ヨーロッパ磁器発祥の国ドイツの高い品質の逸品から、日本初上陸のモダンな器までが一堂に会し、お客様を魅了しました。特集企画Ⅱ：「彩の食卓 カジュアルリッチ ～波佐見焼～」は、400年の歴史と伝統を持ちながら現代の暮らしに合わせて絶えず変革を続ける波佐見焼の個性豊かな“カジュアルリッチ”の世界をお楽しみいただきました。



## 国内産地・展示販売コーナー

会津、土岐、多治見、有田、波佐見等、国内産地が展示販売を行うコーナーです。約250社の作家やブランドが提案商品を直売する巨大なマーケットとなっております。

## テーブルウェア大賞

「テーブルウェア・オリジナルデザイン部門」、「テーブルウェア・コーディネート部門」、「麺を愉しむ“器”コンテスト」、「麺を愉しむ“食卓”コンテスト」、「テーブルスタイリング フォトコンテスト」の5部門を開催。食卓を彩るテーブルウェアの新しい提案と、日本の食文化発展への寄与をコンセプトにしています。



## アリーナ特設ステージ

展示作品の説明や歴史、すぐに使える暮らしのヒント、テーブルセッティングライブやフラワーデモンストレーションなど、各分野の第一線でご活躍されている方々によるステージイベントを開催しました。



## 【その他会場の様子】



## 【来場者数】

| 開催日       | 天候  | 2019年来場者数                |
|-----------|-----|--------------------------|
| 2月 3日(日)  | 晴   | <b>35,441人</b><br>※内覧会含む |
| 2月 4日(月)  | 晴   | <b>29,915人</b>           |
| 2月 5日(火)  | 曇   | <b>30,296人</b>           |
| 2月 6日(水)  | 雨曇  | <b>29,726人</b>           |
| 2月 7日(木)  | 晴   | <b>31,828人</b>           |
| 2月 8日(金)  | 曇   | <b>30,751人</b>           |
| 2月 9日(土)  | 雪雨曇 | <b>24,217人</b>           |
| 2月10日(日)  | 晴   | <b>37,403人</b>           |
| 2月11日(月祝) | 雪曇  | <b>25,484人</b>           |
| 合計        |     | <b>275,061人</b>          |

| 開催日       | 天候 | 2018年来場者数                |
|-----------|----|--------------------------|
| 2月 4日(日)  | 曇  | <b>37,354人</b><br>※内覧会含む |
| 2月 5日(月)  | 曇  | <b>29,987人</b>           |
| 2月 6日(火)  | 晴  | <b>31,150人</b>           |
| 2月 7日(水)  | 晴  | <b>32,551人</b>           |
| 2月 8日(木)  | 晴  | <b>31,233人</b>           |
| 2月 9日(金)  | 晴  | <b>30,562人</b>           |
| 2月10日(土)  | 晴  | <b>33,000人</b>           |
| 2月11日(日)  | 曇  | <b>34,478人</b>           |
| 2月12日(月祝) | 晴  | <b>27,856人</b>           |
| 合計        |    | <b>288,171人</b>          |

## 【来場者アンケート】

Q1 男女比



Q2 年齢別

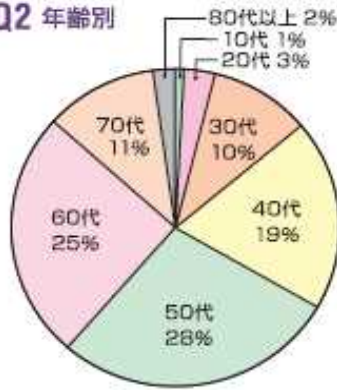

Q3 来街地

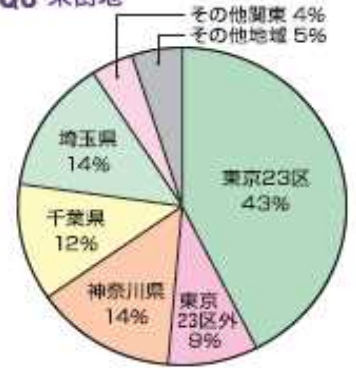

Q4 来場回数



Q5 同行者



Q6 認知経路

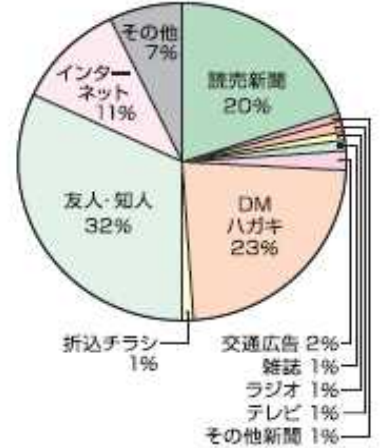

※会期中、各日サンプル200 (計1,800)

## 【プロモーション実績】

### ■宣伝・広告実績例

- 読売新聞広告
- ラジオ（文化放送）
- 雑誌広告（婦人画報・陶遊・フラワーデザインライフ 他）
- 交通広告（JR）
- テレビ（日本テレビ・テレビ朝日・テレビ東京・テレビ埼玉 他）
- WEB媒体（東京ドーム公式サイト・ウォーカープラス・Yahoo!ニュース・LINEニュース 他）

### ■宣伝・広告活動数

| 媒体種別 | 新聞 | ラジオ | 新聞・雑誌 | 交通広告 | WEB | 合計 |
|------|----|-----|-------|------|-----|----|
| 媒体数  | 9  | 6   | 6     | 4    | 8   | 33 |

### ■宣伝・パブリシティ活動数

| 媒体種別 | 新聞雑誌 | WEB | TV | 合計  |
|------|------|-----|----|-----|
| 媒体数  | 85   | 53  | 4  | 142 |